

El balancín fijo modelo ZBLFA está diseñado para aplicaciones que requieren la máxima robustez y seguridad. Gracias a su fabricación con perfiles laminados tipo HEB, de gran sección y capacidad, este tipo de balancín es ideal para trabajos pesados y entornos industriales exigentes. Su diseño permite manipular piezas de diferentes pesos, adaptándose fácilmente a las necesidades específicas de cada trabajo.



La estructura principal del balancín está fabricada en acero S275, garantizando alta resistencia y durabilidad en entornos industriales exigentes. Las anillas superiores están diseñadas para suspensiones simples. Todos los elementos de amarre se fabrican sin soldaduras portantes, asegurando la máxima solidez en la manipulación de cargas. El gancho inferior es giratorio e incorpora un dispositivo de seguridad, evitando accidentes y facilitando la manipulación de las piezas. Además, el equipo puede personalizarse con distintos tipos de ganchos según los requerimientos específicos de cada aplicación.

CARACTERISTICAS GENERALES

- ❖ Diseñado sin soldaduras portantes
- ❖ Estructura en acero S275
- ❖ Perfil HEB de alta capacidad
- ❖ Gancho inferior giratorio
- ❖ Pintado en RAL 7024

NORMATIVA Y CUMPLIMIENTO

- ❖ Diseñado y construido según normativa UNE EN13155
- ❖ Fabricado con materiales certificados
- ❖ Diseño estable y resistente
- ❖ Marcado y documentación conforme a la norma
- ❖ Declaración de conformidad según directiva de maquinas 2006/42/CE

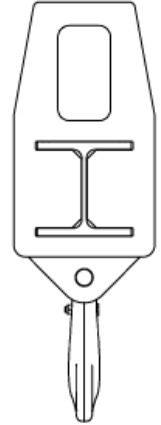
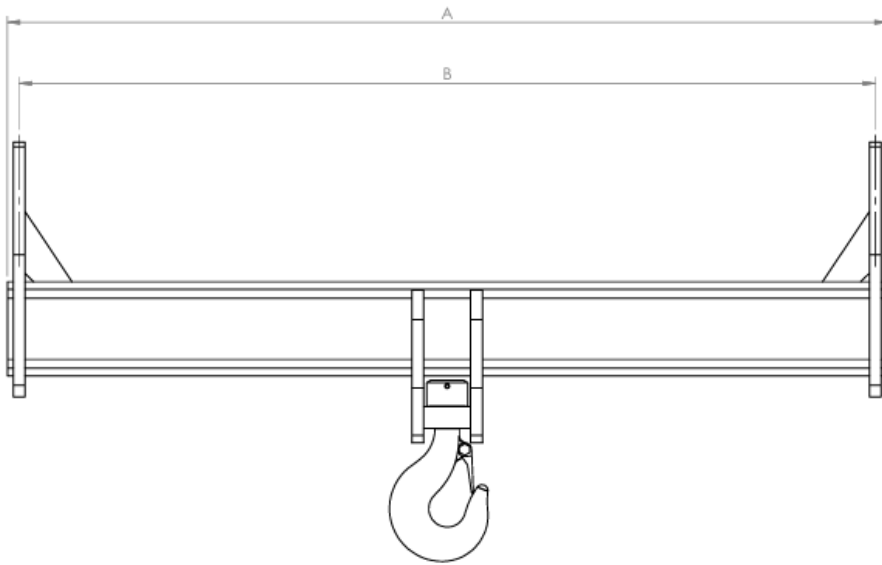

Productos fabricados a medida, ajustados a cargas,
dimensiones y especificaciones según las necesidades del cliente

ZAMALIFT, S.L.
Pol. Okobio, 41
20491 Belaunza – Guipúzcoa - España
Teléfono: (+34) 943 061 000
zamalift@zamalift.com